

Belka do systemu BDF stała 335 x 85

- > stal surowa
- > dla C745 / C782
- > 2 rygle na główkę (komplet mocujący 410.075.620)
- > z 2 rolkami prowadzącymi, z przyspawanym uchwytem na rolki
- > wysokość belki 85 mm
- > waga około 123 kg

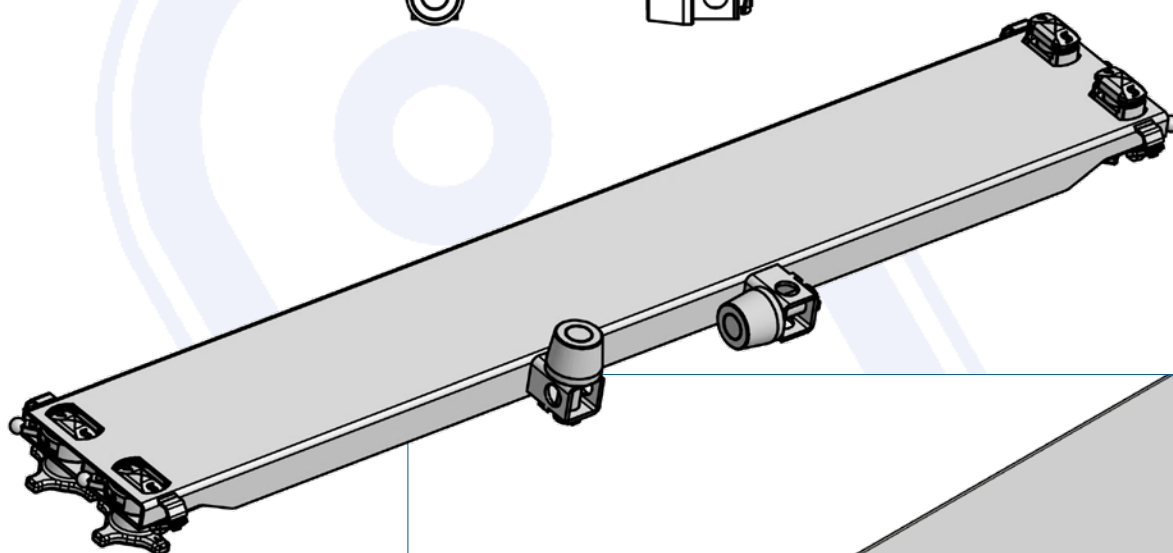

Zamówienie-Nr. 410.077.700

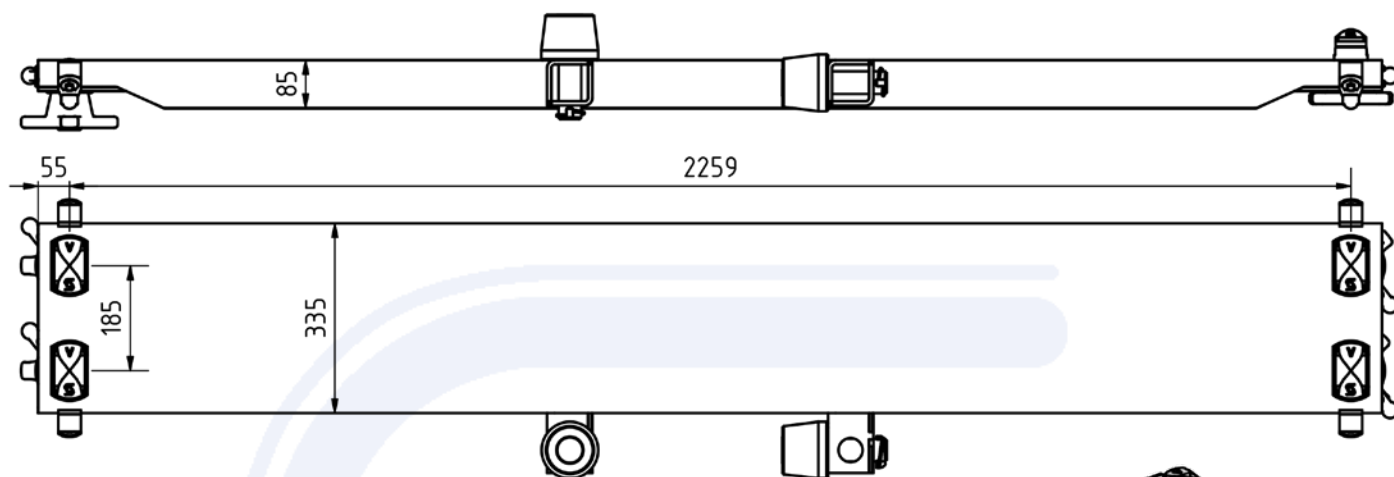

| Poz. | Element poj. | Art.-Nr. |
|------|-------------------------|-------------|
| 1 | Belka | 410.076.102 |
| 2 | Śruba mocująca | 906.000.276 |
| 3 | Pierścień mocujący | 905.000.187 |
| 4 | Tuleja naprowadzająca | 906.000.273 |
| 5 | Sprzęgło zes. śrubowego | 906.000.274 |
| 6 | Nakrętka śr. mocującej | 906.000.275 |
| 7 | El. mocujący zapadkę | 905.159.006 |
| 8 | Zapadka zabez. | 905.159.005 |
| 9 | Podkładka | 906.036.005 |
| 10 | Śruba | 020.008.016 |
| 11 | Uchwyt do rolek prow. | 640.003.005 |
| 12 | Rolka prowadząca /85 | 640.003.110 |
| 13 | Zawlecзка zabez. | 640.003.112 |

