

Rygle do kontenera całkowicie opuszczane

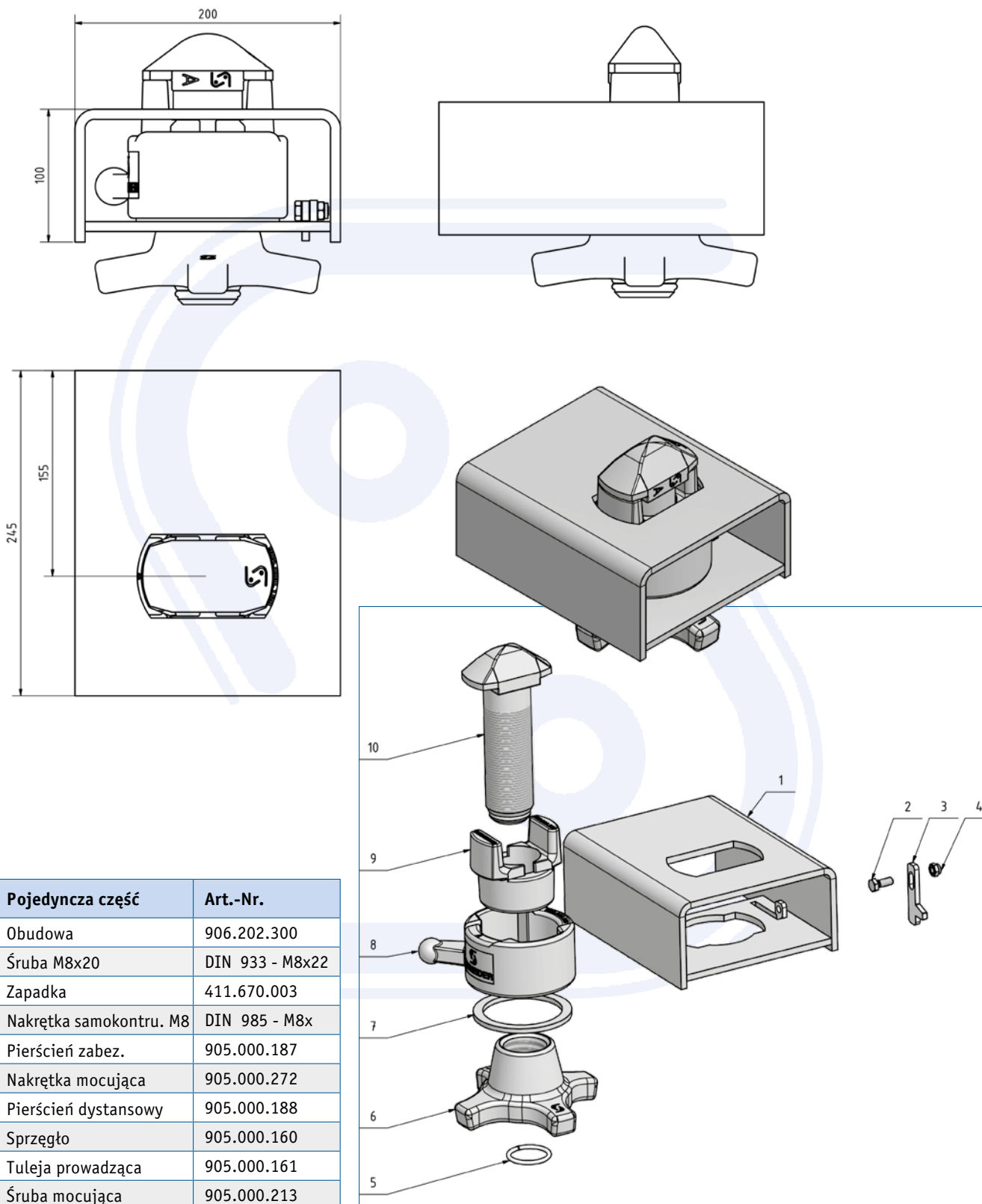

- > do podwozi platformowych
- > ze śrubą mocującą 52 mm i pierścieniem zabezpieczającym
- > obudowa stal surowa, do przyspawania, elementy rygla ocynkowane galwanicznie
- > 245 x 200 x 205 mm
- > waga 17 kg

Art.-Nr. 905.202.300



Poz.	Pojedyncza część	Art.-Nr.
1	Obudowa	906.202.300
2	Śruba M8x20	DIN 933 - M8x22
3	Zapadka	411.670.003
4	Nakrętka samokontru. M8	DIN 985 - M8x
5	Pierścień zabez.	905.000.187
6	Nakrętka mocująca	905.000.272
7	Pierścień dystansowy	905.000.188
8	Sprzęgło	905.000.160
9	Tuleja prowadząca	905.000.161
10	Śruba mocująca	905.000.213