

Rygle do kontenera całkowicie opuszczane

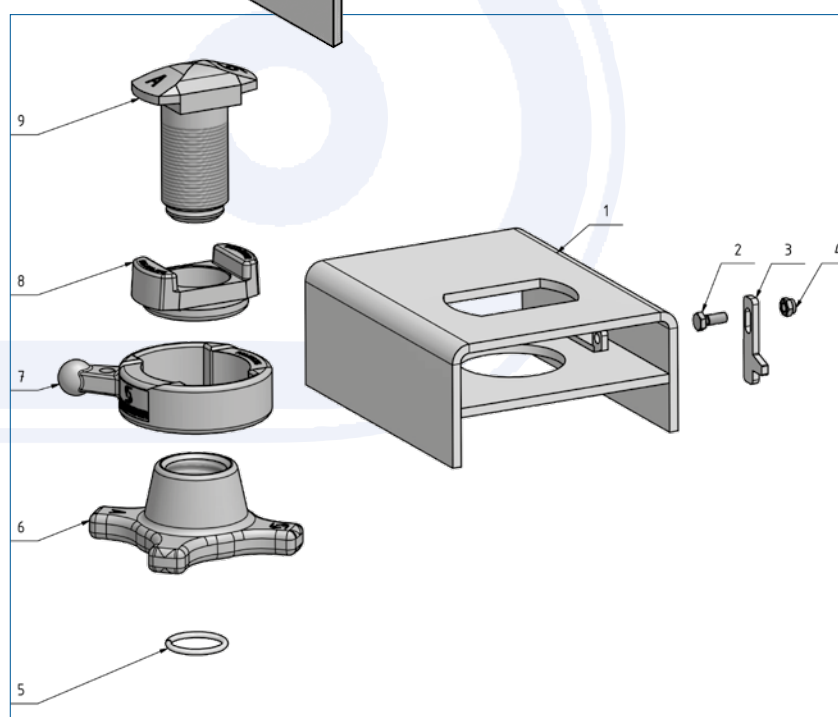

- > do podwozi platformowych
- > do wymiennych zabudów
- > ze śrubą mocującą 52 mm i pierścieniem zabezpieczającym
- > obudowa stal surowa, do przyspawania, elementy rygla ocynkowane galwanicznie
- > 245 x 200 x 100 mm
- > waga 13 kg

Art.-Nr. 905.202.350

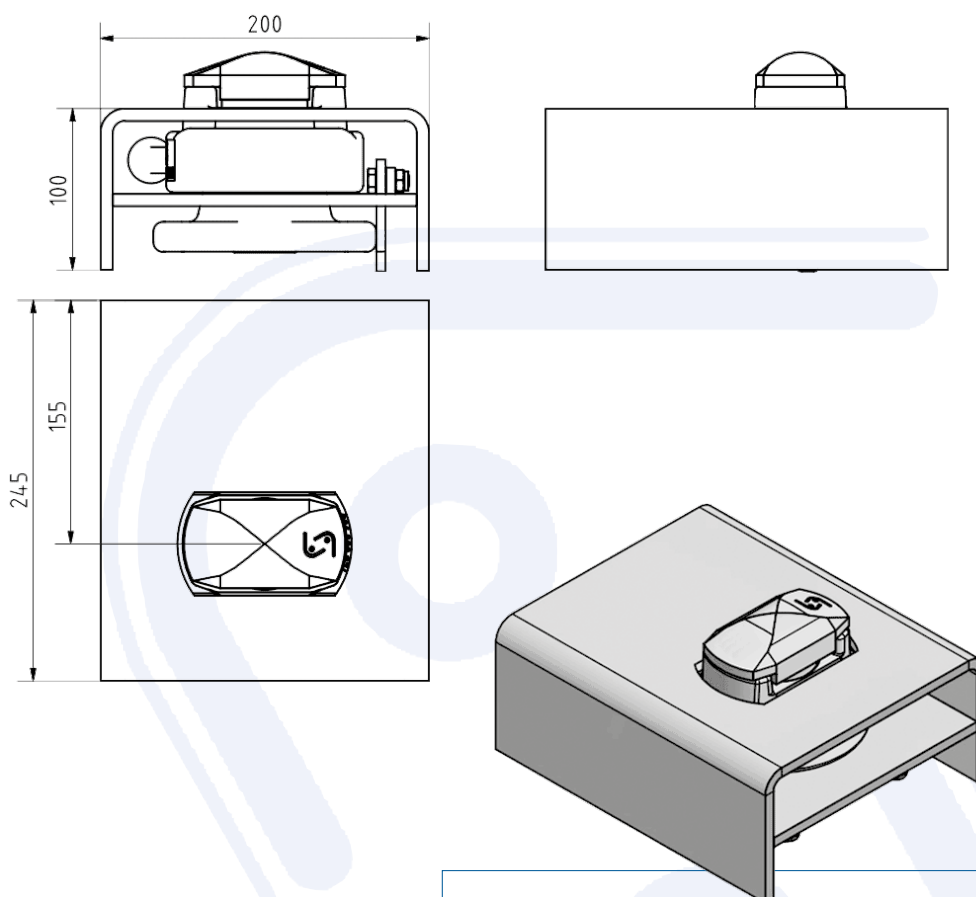

Poz.	Pojedyncza część	Art.-Nr.
1	Obudowa	906.202.350
2	Śruba M8x20	DIN 933 - M8x22
3	Zapadka	411.670.003
4	Nakrętka samokontru. M8	DIN 985 - M8x
5	Pierścień zabez.	905.000.187
6	Nakrętka mocująca	906.000.275
7	Sprzęgło	906.000.274
8	Tuleja prowadząca	906.000.273
9	Śruba mocująca	906.000.276