

Container-Verriegelung voll absenkbar

- > für Plattformchassis
- > für Wechselaufbauten
- > mit 52 mm Spannbolzen und Sicherungsring
- > Gehäuse Stahl roh, zum Anschweißen, Verriegelungsteile galvanisch verzinkt
- > 245 x 200 x 100 mm
- > Gewicht: 13 kg

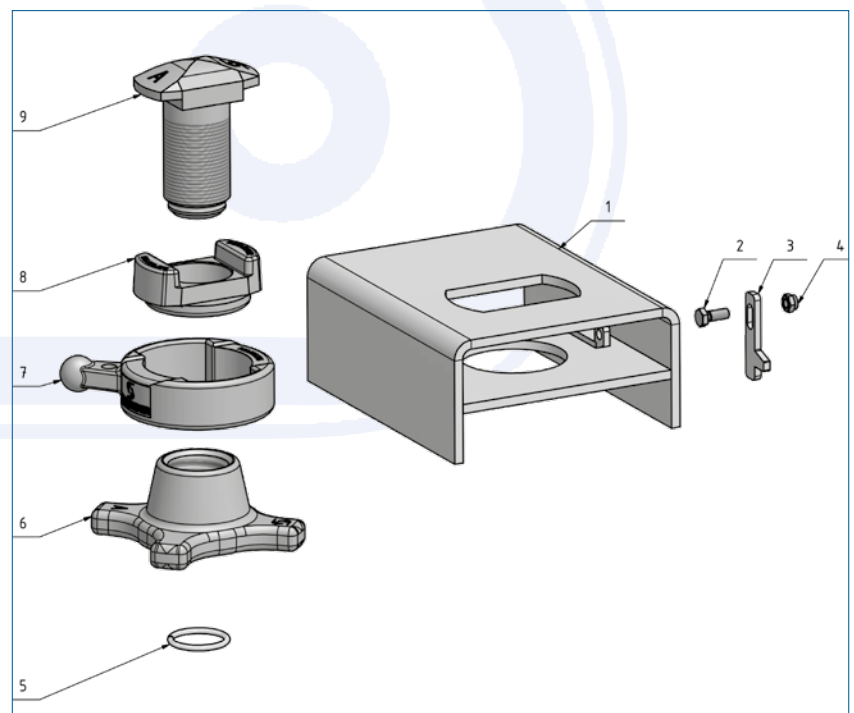

Art.-Nr. 905.202.350

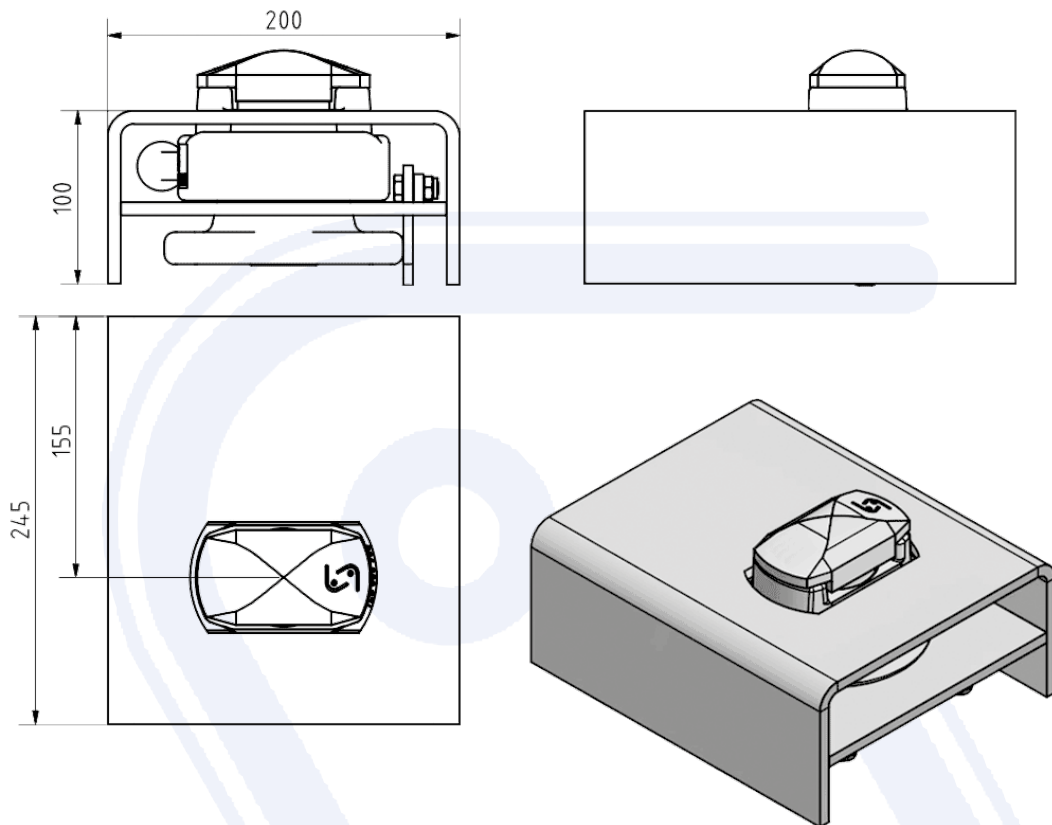

Pos.	Einzelteil	Art.-Nr.
1	Gehäuse	906.202.350
2	Schraube M8x20	650.013.009
3	Falle	411.670.003
4	Mutter M8 selbstsichernd	640.008.008
5	Sicherungsring	905.000.187
6	Spannmutter	906.000.275
7	Nutenbuchse	906.000.274
8	Führungsbuchse	906.000.273
9	Spannbolzen	906.000.276