

System wymienny standardowy pojedynczy (stal ocynkowana ogniowo)



> **Zakres dostawy:** 2 belki poprzeczne z uchwytami do rolek naprowadzających, przedni odbojnik stały/składany, 2 belki dystansowe, 4 podkładek z blachy, wykonane z materiału takiego jak konsole, klemy, blacha wzmacniająca, śruba z kołnierzem i nakrętka z hamulcem

> **Regulacja wysokości:** brak

> **Wys. systemu:** 80 | 120 | 160 | 200 | 240 mm

> **Wys. postojowa:** 1.020 - 1.120 | 1.120 - 1.220 | 1.220 - 1.320 mm (w zależności od konstrukcji podwozia i wysokości sys.)

> **Roz. kontenera:** C 715, C 745, C 782

możliwe podwozia:

> Mercedes: Actros, Antos

> MAN TGX, MAN TGM

> DAF XF, Scania R, Iveco S-Way

> Volvo FH o wysokości ramy 266 mm i 300 mm

> Renault T o wysokości ramy 266 mm i 300 mm

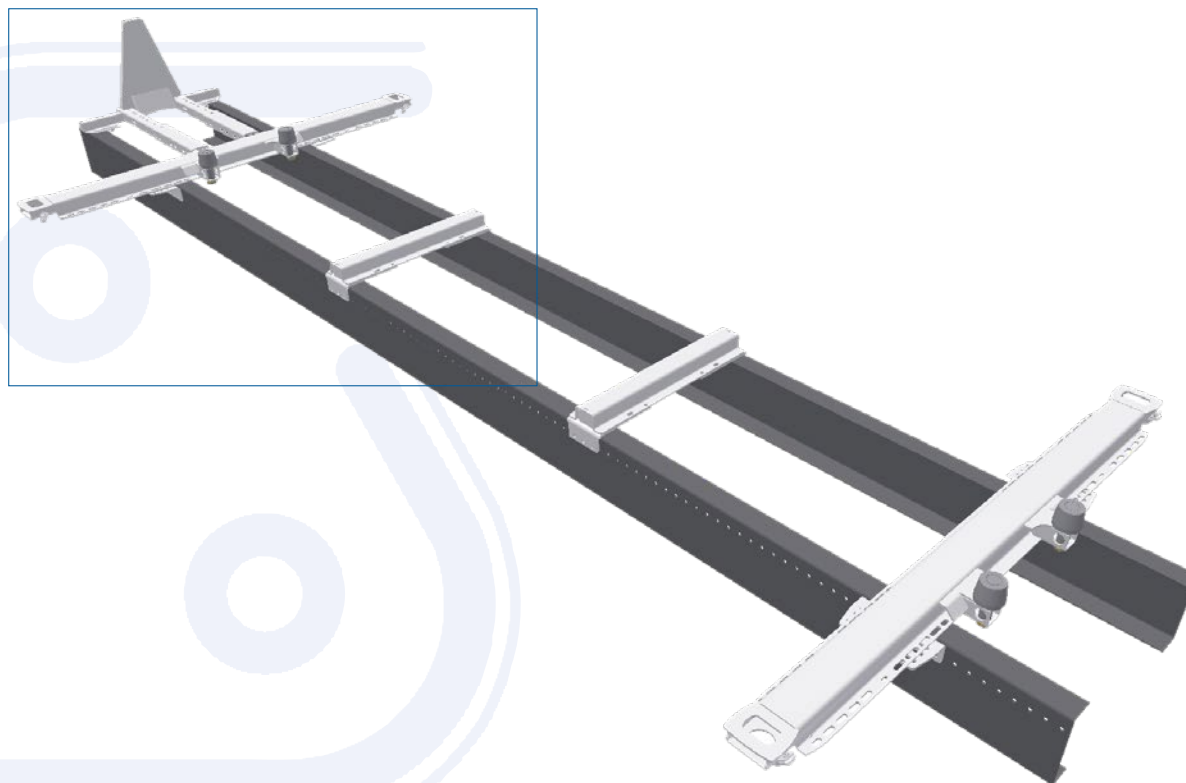
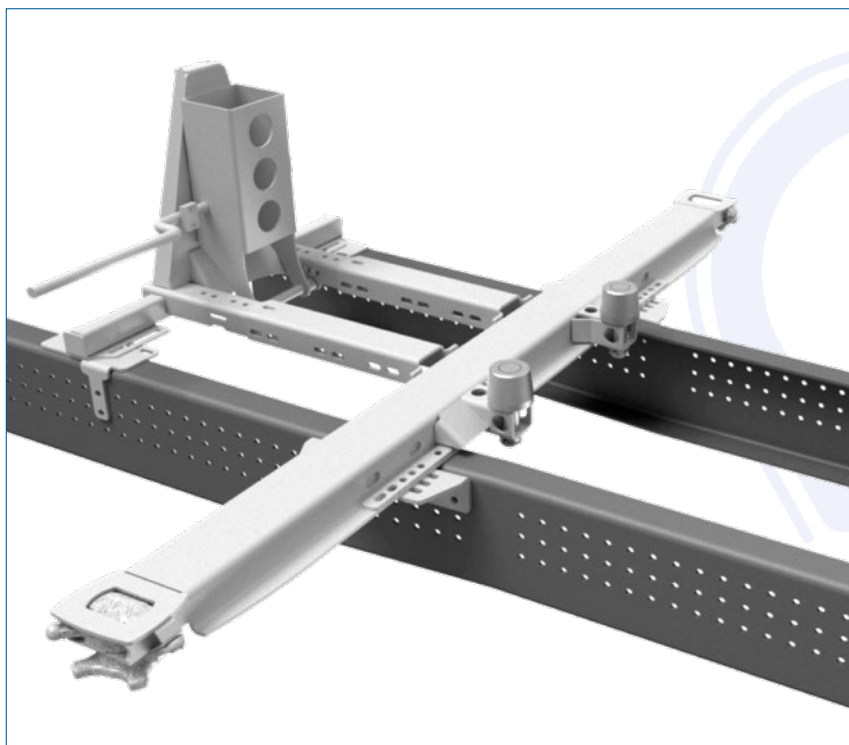

Szczegółowy opis tego systemu wymiennego znajdują Państwo w odpowiedniej instrukcji montażu.